

93

Перв. примен.

Справ. №

Подп. и дата

Инд. № дробл.

Взам. инв. №

Подп. и дата

Инд. № подл.

Рис. 1
Клапан до затяжки гайки

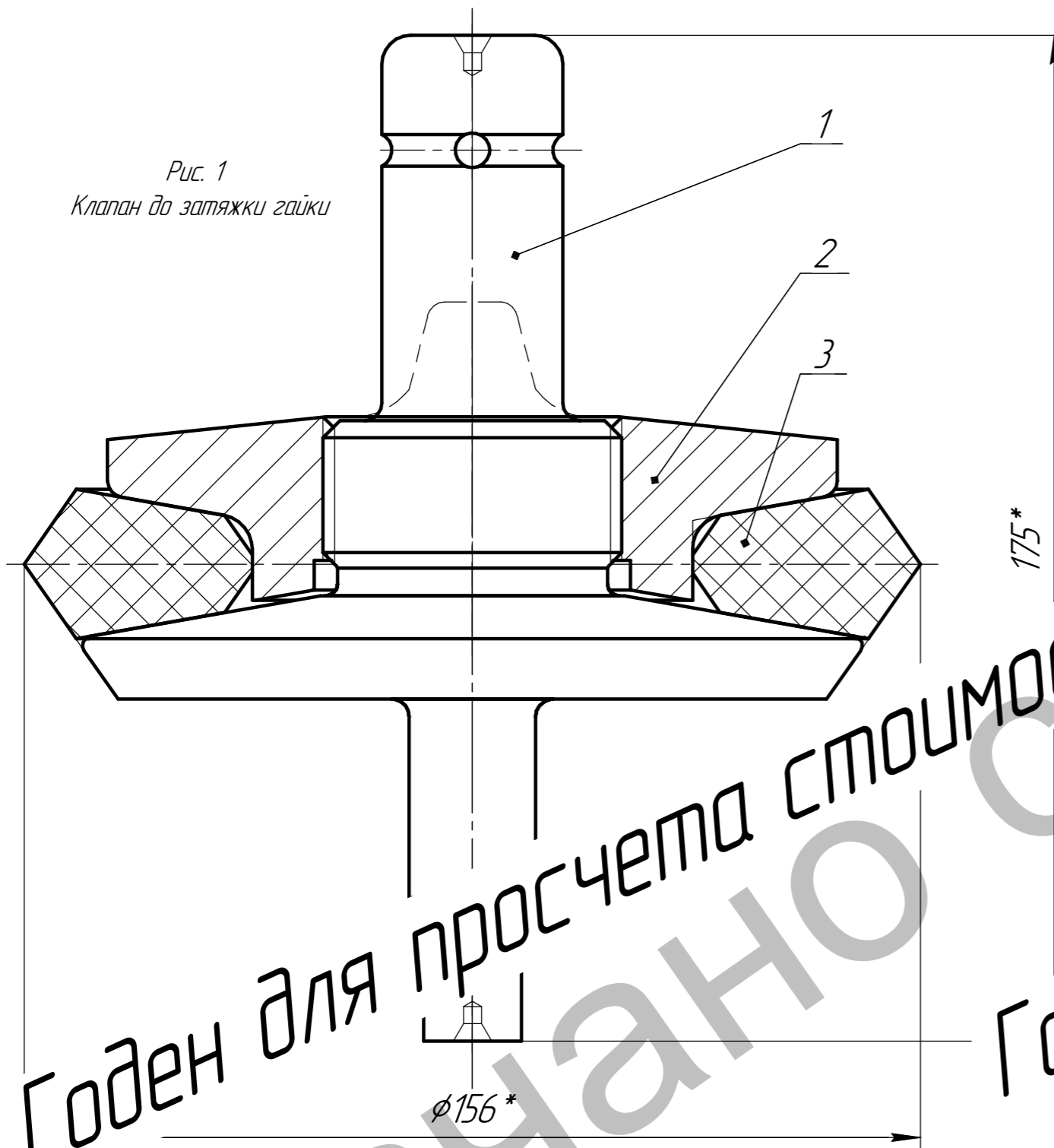

- 1.* Размеры для справок.
- 2. Поз.2 завернуть до упора.
- 3** Выступание (утопление) поверхности уплотнения над поверхностью тарелки клапана до затяжки гайки.

5. При сборке клапана резьбу "А" смазать тонким слоем смазки ВНИИ НП - 232 ГОСТ 14068-79, или ВНИИ НП - 263 ГОСТ 16868-71, или солидол жировой с графитом ТУ 5440-040-00148843.

Годен для просчета стоимости

Годен для просчета стоимости

Формат	Зона	Поз.	Наименование	Кол.	Примечание
			<i>Детали</i>		
A3		1	Деталь К1а	1	
A3		2	Деталь К1б	1	
A3		3	Деталь К2	1	
СБ					
Изм.	Лист	№ докум.	Подп.	Дата	Деталь К1 Сборочный чертеж
Разраб.					
Проб.					
Т.контр.					
И.контр.					
Утв.					
				Лит.	Масса
				Лист	Листов
					Масштаб
					1:1
					1